

**GOEDGEKEURD**  
Door MdG op 2:18 pm, 3/25/26

dwarsprofiel B-B

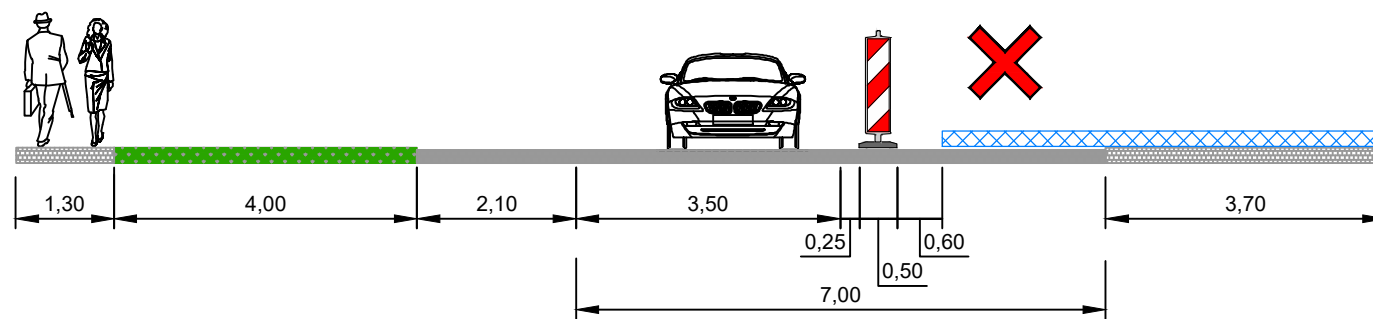

**Legenda**

- werkvak
- letterhoogte

Oriëntatie



RAMUDDEN BV  
Tel: +31 (0) 20 221 02 202  
E-mail: info@ramudden.nl  
Website: www.ramudden.nl



**Tilburg BRM Fabriekskwartier fase 2**  
Havendijk te Tilburg

opdrachtgever:  
tekenaar: MFL 23-03-26 vrijgave: MJA 23-03-26  
versie: 1.1 blad: 1 van: 1

Tijdelijke verkeersmaatregelen  
Afzetting

schaal: n.v.t. formaat: A3  
tekeningnr.: **202526699-002**